

’
l’esperienza
la ricerca,
il cuore

Sistemi a CATENA

lupakmetal.com

LUME LUME ESSE
LUME LIGHT

- 
- LAMA IN ALLUMINIO PROFILATO SPESSORE 0,75MM
 - POSSIBILITÀ DI ROTAZIONE LAME DA 35° A 80° IN QUALSIASI POSIZIONE.
 - ROTAZIONE DA 0° A 80° A TENDA ABBASSATA
 - SISTEMA DI SOLLEVAMENTO LAME SILENZIATO
 - RESISTENZA AL VENTO FINO A 120 KM/H SU UNA TENDA
- DI DIMENSIONI 3000X3000MM**

SISTEMA A CATENA

unico nel mercato, ecco perchè

- Lama in alluminio estruso, spessore 13/10mm
- Vernice opaca Qualicoat fornita come standard
- Tre brevetti ed un design internazionale della lama
- Sistema di aggancio lama completamente invisibile dall'esterno
- Possibilità di modificare la larghezza della lama in cantiere se necessario
- Accessori personalizzati e in tinta per un ottimo risultato estetico
- Possibilità di orientare, ma soprattutto chiudere le lame in qualsiasi posizione intermedia con una gestione della luce completa
- Pressione di rottura al vento a circa 140km/h, 930 Pascal verificata su un frangisole di dimensioni massime 3000x3000mm
- Guarnizione registrabile ultima lama per garantire una perfetta chiusura a banchina migliorando così l'oscuramento
- Oscuramento del 92%. Passa una quantità minima di luce tra lama e guida necessaria per il corretto funzionamento del frangisole
- Sistema anti-sollevamento integrato per garantire una buona sicurezza sebbene non si tratti di un sistema anti-intrusione
- Sistema anti-schiacciamento integrato che evita danni accidentali in caso di ostacolo: non appena incontra un ostacolo, il frangisole si blocca e, una volta azionato verso l'alto, riprende la sua corsa naturale. Senza questo sistema, oltre al rischio di provocare danni all'ostacolo, si rischia di rompere tutto il meccanismo all'interno delle guide laterali con la conseguenza di dover sostituire tutto il frangisole

'18 motivi per scegliere Lupak Metal'



- Sistema anti-caduta integrato nelle lame che protegge il sistema meccanico qualora si tenti di sollevare le lame verso l'alto e poi di lasciarle improvvisamente
- Sblocco di emergenza integrato che consente di sganciare le lame dal sistema a catena, utile nel post vendita in caso di necessità di intervento nel canale di manovra perchè evita di dover smontare e rimontare tutte le lame
- Meccanismo con sistema di trazione a catena continua con cuscinetti che consente un movimento lineare di salita e discesa del pacco lame
- Comando a motore meccanico con voltaggio 230V/50Hz completo di doppio pulsante per regolazione finecorsa alto e finecorsa basso e pulsante di emergenza. Finecorsa superiore e inferiore preimpostati
- Su richiesta, verniciatura contro la salsedine con trattamento SEASIDE studiato ad hoc per LUME
- L'unico meccanismo al mondo con gli organi meccanici principali con componenti ricavati dal pieno in acciaio inox

Gamma colori standard

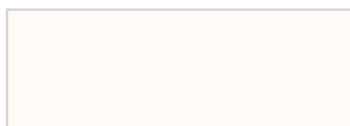

BIANCO

*disponibile per i modelli:
LUME / LUME ESSE / LUME LIGHT*

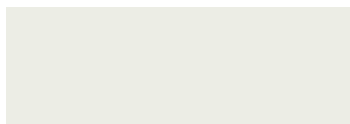

RAL 9016 OPACO

*disponibile per i modelli:
LUME / LUME ESSE / LUME LIGHT*

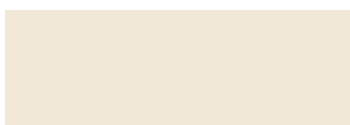

RAL 1013 OPACO

*disponibile per i modelli:
LUME / LUME ESSE / LUME LIGHT*



RAL 7016 OPACO

*disponibile per i modelli:
LUME / LUME ESSE / LUME LIGHT*



RAL 9007 OPACO

*disponibile per i modelli:
LUME / LUME ESSE / LUME LIGHT*



RAL 9006 OPACO

*disponibile per i modelli:
LUME / LUME ESSE / LUME LIGHT*



RAL 7035 OPACO

*disponibile per i modelli:
LUME / LUME ESSE / LUME LIGHT*



RAL 6009 VERDE ABETE

*disponibile per i modelli:
LUME / LUME ESSE / LUME LIGHT*



RAL 8019 MARRONE GRIGIO

*disponibile per i modelli:
LUME / LUME ESSE / LUME LIGHT*



RAL 7022 GRIGIO OMBRA

*disponibile per i modelli:
LUME / LUME ESSE / LUME LIGHT*



RAL 9005 OPACO

*disponibile per i modelli:
LUME / LUME ESSE / LUME LIGHT*



* **GAMMA COLORI FUORI STANDARD**

Trattandosi di profilato, l'eventuale richiesta di colore fuori standard comporterebbe l'acquisto di un coil preverniciato con un minimo d'acquisto stabilito dal nostro fornitore.

L'incremento per un eventuale colore fuori standard verrebbe ammortizzato meglio in caso di grandi quantità piuttosto che per quantità ridotte.

* nota valida per i sistemi **LUME LIGHT**

TABELLA G-TOT

TABELLA G-TOT

Coefficiente di trasmissione energetica totale per protezioni solari esterne "chiuse" con vetrate.

Vetrate di riferimento C secondo
EN 14501 - $g=0.59$ - $U = 1.20$ [Wm²K]

CODICE RAL	FRANGISOLE CHIUSA ERMETICAMENTE			FRANGISOLE A 45°			VETRATA + FRANGISOLE	
	T_{eB}	ρ_{eB}	α_{eB}	$T_{eB,corr}$	$\rho_{eB,corr}$	$\alpha_{eB,corr}$	g. tot	g. tot 45°
9010	0,1	0,7	0,2	0,17	0,574	0,256	0,084	0,135
9016	0,1	0,7	0,2	0,17	0,574	0,256	0,084	0,135
1013	0,1	0,7	0,2	0,17	0,574	0,256	0,084	0,135
7035	0,1	0,7	0,2	0,17	0,574	0,256	0,084	0,135
7016	0,1	0,3	0,6	0,11	0,246	0,644	0,119	0,130
7022	0,1	0,3	0,6	0,11	0,246	0,644	0,119	0,130
9006	0,1	0,7	0,2	0,17	0,574	0,256	0,084	0,135
9007	0,1	0,7	0,2	0,17	0,574	0,256	0,084	0,135
3003	0,1	0,5	0,4	0,14	0,410	0,450	0,102	0,132
6021	0,1	0,5	0,4	0,14	0,410	0,450	0,102	0,132
6005	0,1	0,5	0,4	0,14	0,410	0,450	0,102	0,132
6009	0,1	0,5	0,4	0,14	0,410	0,450	0,102	0,132
8017	0,1	0,5	0,4	0,14	0,410	0,450	0,102	0,132
8019	0,1	0,3	0,6	0,11	0,246	0,644	0,119	0,130
9005	0,1	0,3	0,6	0,11	0,246	0,644	0,119	0,130

Certimac soc.cons. a r.l.



SISTEMA CATENA

voci di capitolato

LUME - LUME ESSE

Tenda frangisole orientabile e impacchettabile autoportante con movimentazione a catena. Catena di trasmissione ramata continua ad elevata resistenza, in grado di movimentare fino a 9 mq di lame in alluminio estruso di spessore 1,3 mm. Lama dal design innovativo dim. 96,7 mm con nuovo sistema brevettato di aggancio lame non visibile dall'esterno e guarnizione antirumore in coestruso. Ultima lama di chiusura provvista di guarnizione sezionabile dedicata per appoggio su soglia. Possibilità di riduzione in fase di posa della larghezza delle lame e del canale di manovra. Orientamento lame da 0° a 87° in qualsiasi posizione intermedia grazie all'utilizzo di un variatore in acciaio inox con sistema brevettato a frizione attiva. Guide autoportanti in alluminio estruso di spessore 2 mm con guarnizione antirumore. Sviluppo larghezza tenda fino a 3000 mm e sviluppo altezza tenda fino a 4020 mm. Azionamento a motore 230 Volt 50 Hz con finecorsa meccanico pre-impostato. La potenza del motore viene calcolata in base alle dimensioni della tenda. Il cavo motore dispone di un connettore STAS 3 Hirschmann. Viene fornito il connettore STAK da cablare al cavo di rete. Sistema di livellamento delle guide laterali tramite grani di regolazione, in grado di compensare fino a 2 mm per lato. Sistema di sgancio di emergenza delle lame dal sistema a catena in caso di avaria del motore o di manutenzione del canale di manovra superiore. Sistema di anticaduta delle lamelle in qualsiasi posizione per salvaguardare il meccanismo interno da eventuali danneggiamenti. Certificazione di resistenza al vento con valore massimo per i sistemi oscuranti. Sistema di sicurezza antisollevamento delle lame tramite blocco automatico in posizione di chiusura. Sistema di sicurezza con blocco meccanico contro lo schiacciamento in caso di ostacoli durante la discesa della tenda. Oscuramento molto buono.

LUME LIGHT

Tenda frangisole orientabile e impacchettabile autoportante con movimentazione a catena aperta. Catena di trasmissione ramata. Guide autoportanti in alluminio estruso di spessore 2 mm con guarnizione antirumore. Lama dal design innovativo in alluminio profilato pre-verniciato dim. 97,3 mm di spessore 0,75 mm completa di guarnizione antirumore con sistema aggancio in acciaio inox lame visibile dall'esterno. Terminale in alluminio estruso di spessore 1,3 mm completo di guarnizione sezionabile dedicata per appoggio su soglia. Inclinazione delle lame in discesa a 35° e a 80° in salita. Orientamento lame da 35° a 80° in qualsiasi posizione intermedia e da 0° a 80° a tenda completamente abbassata grazie all'utilizzo di un variatore brevettato di nuova concezione. Sviluppo larghezza tenda fino a 2850 mm e sviluppo altezza tenda fino a 4500 mm. Azionamento a motore 230 Volt 50 Hz con finecorsa meccanico pre-impostato. La potenza del motore viene calcolata in base alle dimensioni della tenda. Il cavo motore dispone di un connettore STAS 3 Hirschmann. Viene fornito il connettore STAK da cablare al cavo di rete. Sistema di livellamento delle guide laterali tramite grani di regolazione, in grado di compensare fino a 2 mm per lato. Sistema di sgancio di emergenza delle lame dal sistema a catena in caso di avaria del motore o di manutenzione del canale di manovra superiore. Sistema di anticaduta delle lamelle in qualsiasi posizione per salvaguardare il meccanismo interno da eventuali danneggiamenti. Certificazione di resistenza al vento con valore massimo per i sistemi oscuranti. Sistema di sicurezza antisollevamento delle lame tramite blocco automatico in posizione di chiusura. Sistema di sicurezza con blocco meccanico contro lo schiacciamento in caso di ostacoli durante la discesa della tenda. Oscuramento eccellente.

TABELLA HS LUME - LUME ESSE				
HT		HL		HS
DA	A	DA	A	
670	1429	395	1144	275
1430	1517	1145	1222	285
1518	1605	1223	1300	295
1606	1693	1301	1383	305
1694	1773	1384	1453	310
1774	1861	1454	1531	320
1862	1949	1532	1609	330
1950	2029	1610	1679	340
2030	2117	1680	1762	350
2118	2205	1763	1840	355
2206	2285	1841	1910	365
2286	2374	1911	1989	375
2375	2462	1990	2072	385
2463	2550	2073	2150	390
2551	2630	2151	2220	400
2631	2718	2221	2298	410
2719	2806	2299	2376	420
2807	2894	2377	2459	430
2895	2974	2460	2529	435
2975	3062	2530	2607	445
3063	3150	2608	2685	455
3151	3238	2686	2763	465
3239	3318	2764	2838	475
3319	3406	2839	2916	480
3407	3494	2917	2994	490
3495	3574	2995	3064	500
3575	3662	3065	3147	510
3663	3750	3148	3225	515
3751	3838	3226	3303	525
3839	3918	3304	3373	535
3919	4006	3374	3451	545
4007	4020	3452	3465	555



TABELLA DIMENSIONI LUME MOTORE	
Larghezza BK MINIMA	675 mm
Larghezza BK MASSIMA	3000 mm
Altezza HT MINIMA	750 mm
Altezza HT MASSIMA	4020 mm
Superficie MASSIMA	9 mq
Quota vano superiore N	130 mm



TABELLA HS LUME LIGHT				
HT		HL		HS
DA	A	DA	A	
670	1427	390	1142	280
1428	1513	1143	1218	285
1514	1598	1219	1293	295
1599	1683	1294	1373	305
1684	1769	1374	1449	310
1770	1854	1450	1529	320
1855	1939	1530	1604	325
1940	2025	1605	1680	335
2026	2110	1681	1760	345
2111	2195	1761	1835	350
2196	2280	1836	1910	360
2281	2366	1911	1991	370
2367	2451	1992	2066	375
2452	2536	2067	2141	385
2537	2622	2142	2222	395
2623	2707	2223	2297	400
2708	2792	2298	2377	410
2793	2878	2378	2453	415
2879	2963	2454	2528	425
2964	3048	2529	2608	435
3049	3133	2609	2683	440
3134	3219	2684	2759	450
3220	3304	2760	2839	460
3305	3389	2840	2914	465
3390	3475	2915	2990	475
3476	3560	2991	3070	485
3561	3645	3071	3145	490
3646	3731	3146	3221	500
3732	3816	3222	3301	510
3817	3901	3302	3376	515
3902	3986	3377	3456	525
3987	4072	3457	3532	530
4073	4157	3533	3607	540
4158	4242	3608	3687	550
4243	4328	3688	3763	555
4329	4413	3764	3838	565
4414	4498	3839	3918	575
4499	4590	3919	4000	580

TABELLA DIMENSIONI LUME LIGHT MOTORE	
Larghezza BK MINIMA	675 mm
Larghezza BK MASSIMA	2850 mm
Altezza HT MINIMA	670 mm
Altezza HT MASSIMA	4500 mm
SUPERFICIE MASSIMA	8 mq
Quota vano superiore N	130 mm

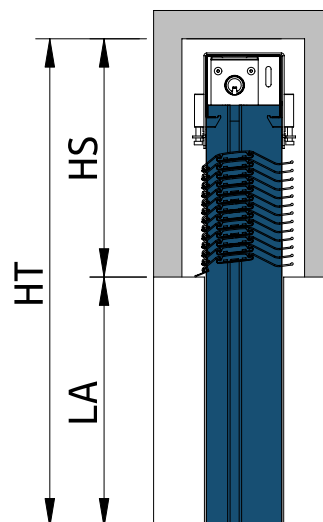

SCHEMA COLLEGAMENTO MOTORE: COMANDO VIA FILO

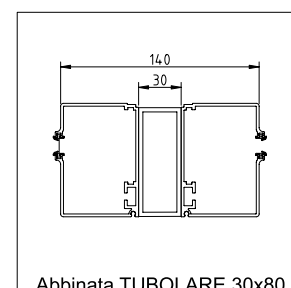
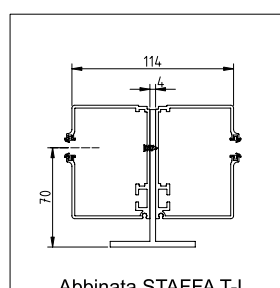
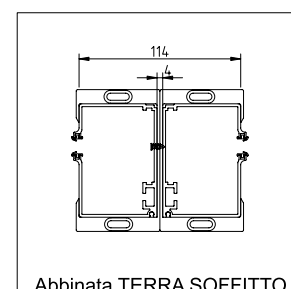
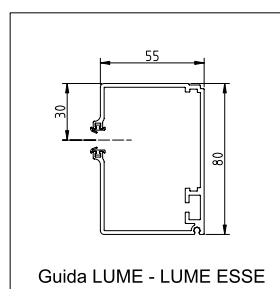
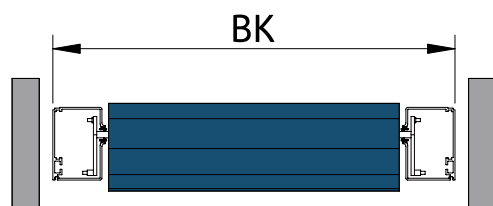
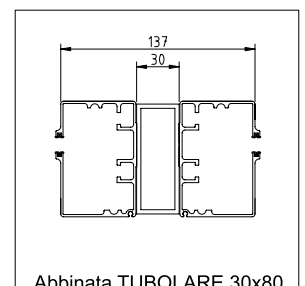
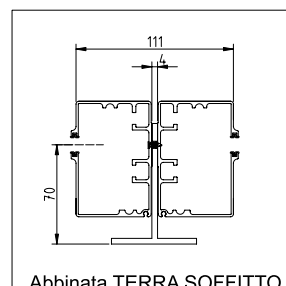
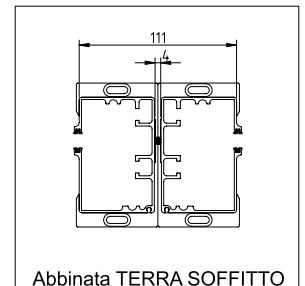
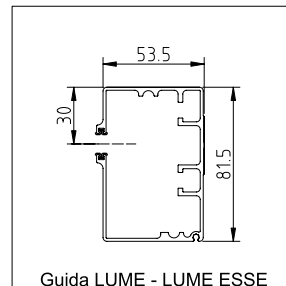
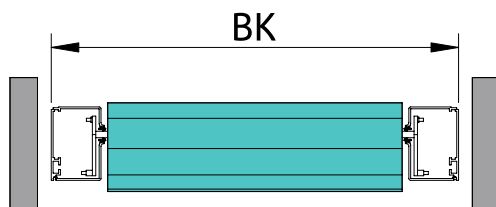
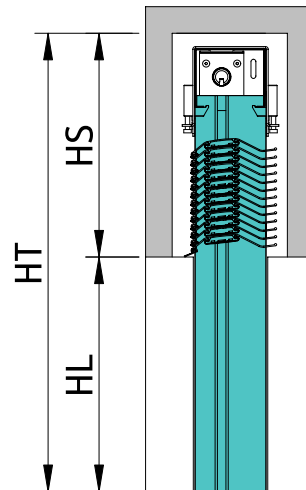
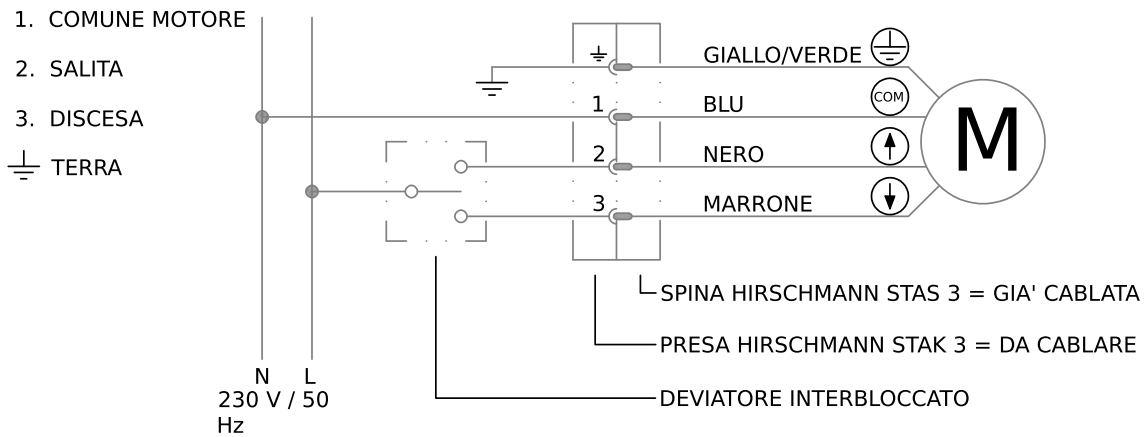

SCHEMA COLLEGAMENTO MOTORE: COMANDO VIA RADIO

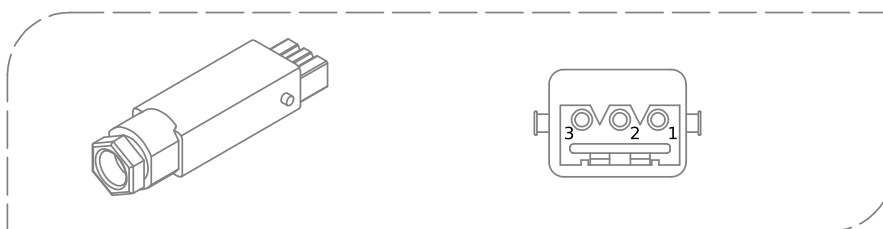
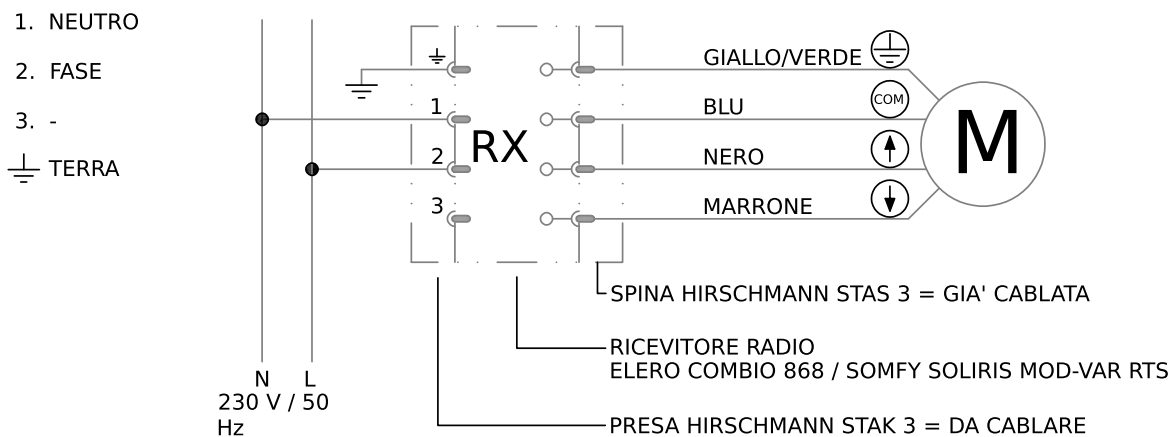

AVVERTENZE

- Per l'installazione avvalersi di personale qualificato
- M=Motoriduttore asincrono monofase reversibile con condensatore permanentemente inserito
- Non collegare più motori in parallelo
- Non collegare più di un deviatore di comando per ogni motore
- Utilizzare solo pulsantiere / deviatori interbloccati
- Consultare e conservare le istruzioni fornite



LUPAKMETAL.COM

LUPAK METAL S.r.l.
Via Granarolo, 77
48018 Faenza [RA] ITALIA
Tel +39 0546.646140